

# ECO<sup>3</sup> — эволюция размера

Компания BAXI, ведущий европейский производитель отопительной техники, представляет новое поколение настенных газовых котлов ECO<sup>3</sup>. С каждым годом потребители предъявляют к котлам все более жесткие требования. Идя в ногу со временем, компания BAXI разработала котел, способный удовлетворить запросы самого требовательного пользователя.

Котел ECO<sup>3</sup> был разработан в 2005 г. на итальянском заводе BAXI S.p.A. — головном предприятии холдинга BAXI GROUP по производству газовых настенных и напольных котлов бытового класса.

Котел ECO<sup>3</sup> — это третье поколение настенных газовых котлов от компании BAXI. Он вобрал в себя все самое лучшее от предыдущих хорошо известных в России серий настенных котлов ECO, LUNA, и MAIN. Объединяя многолетний опыт компании BAXI с самыми последними научными разработками в области производства отопительной техники, котел ECO<sup>3</sup> представляет собой уникальное сочетание качества, функциональности и элегантности.

В котлах серии ECO<sup>3</sup> оптимальным образом удалось соединить сверхкомпактные размеры и удобство в использовании и обслуживании. Габаритные размеры котла — всего 734×400×317 мм. Уникальная форма задней панели в моделях с закрытой камерой обеспечивает чрезвычайно компактную конструкцию системы отвода продуктов сгорания. Данное технологическое решение гарантирует удобство установки котла ECO<sup>3</sup> в любых условиях ограниченного пространства.

Помимо компактных размеров котел ECO<sup>3</sup> отличается современным дизайном и оборудован специальной электронной панелью управления с системой самодиагностики, которая позволяет автоматически определять до 10 типов возможных неисправностей в работе системы.



Монтажные и обслуживающие организации по достоинству оценят чрезвычайное удобство и простоту обслуживания котлов ECO<sup>3</sup>. Благодаря тщательно продуманной внутренней конструкции котла доступ ко всем компонентам осуществляется только через переднюю панель. Даже если сам котел встроен в мебель и полностью закрыт со всех боковых сторон, любая внутренняя деталь может быть легко и быстро снята без демонтажа самого котла через переднюю панель. Отдельно следует отметить, что, как и все другие котлы BAXI, поставляемые

в Россию, котлы ECO<sup>3</sup> полностью адаптированы к российским условиям. Они устойчиво работают при низком давлении газа, и даже при падении входного давления природного газа до 5 мбар обеспечивают производительность не менее 50 % расчетной мощности.

Котлы ECO<sup>3</sup> имеют встроенную погодозависимую автоматику с возможностью подключения комнатного термостата или датчика уличной температуры. Это позволяет автоматически изменять температуру системы отопления в зависимости от температуры на улице, что обеспечивает повышенный комфорт и ощутимую экономию газа.

Несомненное преимущество котлов ECO<sup>3</sup> — жидкокристаллический дисплей, который предоставляет пользователю самую полную информацию о работе котла или возможных сбоях в работе системы. Кроме того, в серии ECO<sup>3</sup> реализована возможность диспетчеризации, т.е. удаленного контроля за работой котла. Это особенно удобно при поквартирном отоплении, когда на одном доме установлено несколько десятков котлов. В этом случае диспетчер, не выходя из одного помещения (ЖЭК, ДЭЗ, Горгаз и т.п.) может видеть на едином табло, работает или заблокирован тот или иной котел.

В серии ECO<sup>3</sup> представлены одноконтурные и двухконтурные модели с открытой или закрытой камерой сгорания. Максимальная мощность моделей составляет 14 и 24 кВт. Начало поставок котлов ECO<sup>3</sup> в Россию — октябрь 2005 г. □

## Инженерные решения BAXI ECO<sup>3</sup>

1. Возможность нескольких решений при установке дымохода: коаксиальный отвод под углом 45° для сокращения высоты конструкции.
2. Расширительный бак емкостью 8 л.
3. Электрический трехходовой клапан — полная защита от замерзания всех контуров котла.
4. Вторичный пластинчатый теплообменник — из нержавеющей стали для приготовления горячей воды.
5. Гидравлическая группа полностью изготовлена из латуни для обеспечения надежности и долговечности.
6. Первичный теплообменник изготовлен из медных труб, а для улучшения жаростойкости покрыт специальным составом из алюминия и силикона.

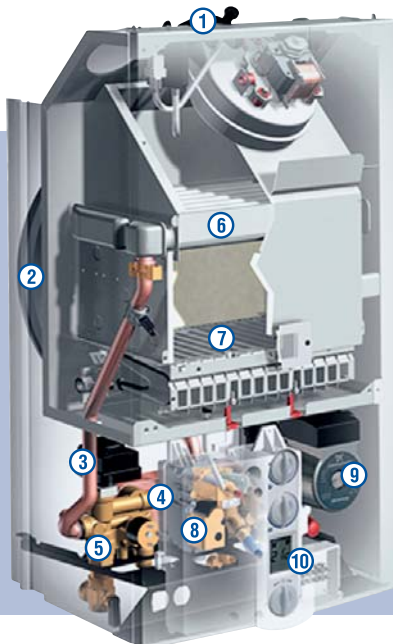

7. Рассекатели пламени на горелке — из нержавеющей стали.
8. Газовый клапан обеспечивает безопасность газовой системы с двумя соленоидами и устройством модуляции и пламени.
9. Насос типа Low Energy с пониженным потреблением электроэнергии.
10. Современная электронная система контроля:
  - жидкокристаллический дисплей;
  - полная электронная модуляция;
  - встроенная погодозависимая автоматика (датчик уличной температуры поставляется отдельно);
  - полная система самодиагностики.